

검침기 취급설명서

SMR-600(컨베이어형)

SMR-400(컨베이어형)

-사용문의-

TEL: 051-526-3410

FAX: 051-526-3610

새턴기연(SMR)

Saturn Machine Research

<http://www.smr2000.com>

ISO 9001:2000 & KS A 9001:2001 인증 획득!!

△ 제품의 올바른 사용과 안전을 위해 사용전에 반드시 읽어주십시오.-

【 안전상의 주의 사항 】

주의 : 다음의 주의 사항은 사용자의 안전과 관련된 중대한 사항이므로 반드시 숙지하시고 사용해주시오.

1. 벨트가 작동되고 있을 때 벨트에 손을 넣지 마십시오.
2. 전원을 켜 상태에서 컨베이어 벨트 및 기계 청소를 하지 마십시오.
3. 전자회로 컨트롤 박스를 보호하고 있는 COVER를 열지 마십시오.
전원이 연결된 상태에서는 내부의 전기회로에 의해 감전될 수 있습니다.
4. 전원플러그를 뽑아 놓으십시오.
본 기계를 사용하지 않거나 점검을 하고자 할 때에는 반드시 전원을 차단 하셔야 안전합니다.
5. 항상 본 기계의 작동여부를 감독 하십시오.
본 기계를 사용하실 때에는 작업과정을 관찰하고 기계의 정상적인 작동 여부를 점검하는 사람이 자리를 비워서는 안됩니다.
6. 본 기계를 함부로 분해, 개조하거나 수리하지 마십시오.
수리가 필요한 때에는 반드시 당사로 연락을 하십시오. 당사의 직원이 아닌 타인의 임의적인 분해나 수리로 인하여 발생하는 사고 또는 부상에 대해서는 당사가 책임지지 않습니다.
7. 작업장 주변을 항상 정리 정돈하십시오.
작업장의 무질서는 예기치 못한 사고를 초래합니다.
8. 본 기계의 작업 중에는 자석 및 철제품의 소지를 금합니다.
작업자의 복장 및 소지품에 자기가 발생하는 물체(자석) 및 철(Fe)성분이 포함된 물건을 소지한 상태로 검침기를 작동시키면 본 기계가 오동작을 일으켜 정확한 검침이 이루어지지 않습니다.
9. 본 기계의 작업 중에는 각종 카드의 소지를 금합니다.

본 검침기는 자력의 세기가 강한 자석을 이용한 방식이므로 각종 카드를 소지하고 검침기 주변에서 작업을 할 경우에는 카드에 손상을 입을 수 있습니다.

설치 장소 결정시 주의사항]

주의 : 본 검침기를 설치하시기 전에 반드시 다음 주의사항을 읽어보시고 설치하십시오. 기계의 올바른 설치는 기계의 성능에 중요한 영향을 미칠 수 있습니다.

1. 외부의 진동이 적은 곳에 기계를 설치하고 검침기가 자체진동에 흔들리지 않도록 고정발판을 내려서 수평을 맞추어 주십시오.
2. 주위의 온도가 일정하고 습기가 적은 장소를 택하여 설치해주세요.
3. 강력한 전기 스파크(그라인더, 대용량 모터 등)가 발생하는 장소에는 설치를 금합니다.
4. 가까운 곳에 크게 진동하는 금속(진동이 큰 기계류, 가까운 곳을 지나가는 차량 등)가 가까이에 설치를 금합니다.
5. 전원(전압, 전류) 변동이 적은 곳에 전원을 연결해주세요.
전기를 많이 사용하는 기계(대형에어컨, 큰 출력을 사용하는 모터 등)와 같은 전원의 사용을 금합니다. 같이 사용하면 전압변동이 심해집니다.
6. 전자파 및 자기파동을 과다하게 노출하는 기기(빵빵이, 바쿰다이, 서보 모터를 사용하는 자동 사절미싱 등)와는 떨어져서 설치해 주세요.
7. 같은 건물내부 및 근처에 고주파 처리설비(비닐 접착기계 등)가 있는 장

소에서 최대한 멀리 설치하고 같은 전원의 사용을 금합니다.

【 목 차 】

1. 제품 설명	5 page
2. 제품 사양	5 page
3. 전원 공급	5 page
4. 각부명칭	6 page
5. 작동 전 셋팅 방법	7 page
(1) 검출감도 조절 방법	7 page
(2) 옵션 사양 스위치	9 page
(3) 피검출물 리턴 스위치	9 page
6. 작동 방법	9 page
7. 유지 및 보수 방법	10 page
(1) 벨트슬림 조절 방법	10 page
(2) 벨트 및 기계 청소 방법	11 page
8. 품질보증	12 page

1. 제품설명

저희 새턴기연의 검침기는 모든 봉제품 등에 들어있는 부러진 바늘 및 철(Fe) 조각 등을 검출하여 부위별로 표시하면서 정지 또는 작업 투입구 위치로 되돌려주는 첨단기능을 가지는 고성능 기계입니다.

자석을 사용하는 모든 검침기는 비철금속(구리, 구리합금, 금, 은, 알루미늄 등)에는 반응하지 않지만 비철금속의 크기에 따라 반응 할 수도 있으며 특히 철(Fe)성분이 포함되어있을 경우 검출이 됩니다.

따라서 봉제품에 사용되는 자크, 단추 등은 다수가 비철금속이지만 철(Fe)성분이 함유되어 있을 경우 특수 도금한 것을 사용하시기 바랍니다.

2. 제품 사양

모델	SMR-600H
최대검침능력(Fe직경)	3.0mm
중량	230kg
유효 검침높이	350mm
컨베이어 길이	1600mm
유효 검침폭	600mm
벨트속도	34m / 분
사용전원	AC 220V, 2P, 50 / 60Hz
소비전력	60W/h
검침감도조절	10단계 검출감도 조절 스위치
검출시	경보부저 울림 / 검출물 시작위치 복귀

3. 전원공급

공장출하시 전원은 AC 220V 50/60Hz 단상으로 고정되어있으니 별도의 전원을 사용할 경우 설치 전에 대리점 혹은 본사로 문의 바랍니다.

5. 각부 명칭

<검침기 본체>

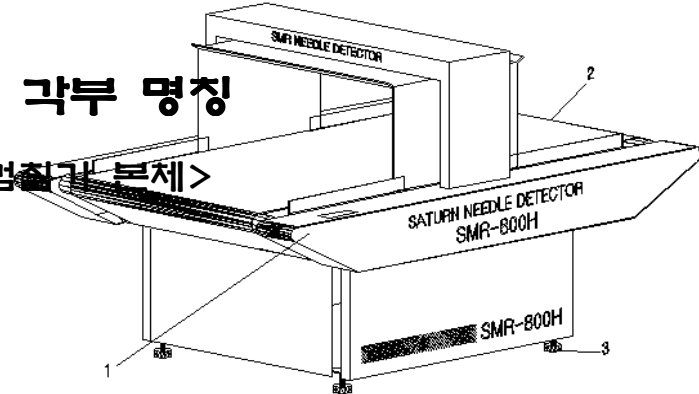

- 1. 조작 명판
- 2. 컨베이어 벨트
- 3. 높이 조절 고정판

<명판>

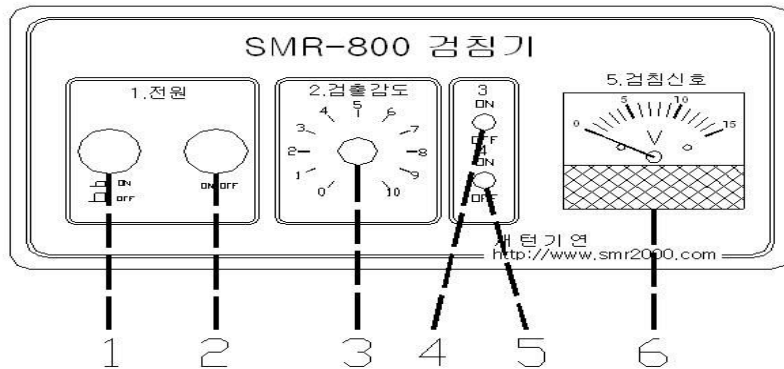

- 1. 전원 스위치
- 2. 컨베이어 벨트 동작 스위치
- 3. 검출감도 조절 볼륨

4. 옵션 기능 스위치(일반적으로는 사용하지 않습니다.)

5. 피검출물 리턴 스위치(ON에 놓으면 검출시 투입지점으로 되돌아오지 않고, 부저소리와 함께 멈춤. / OFF에 놓으면 검출 후 피검출물이 투입지점으로 되돌아옴) 테스트용 카드

6. 검침신호

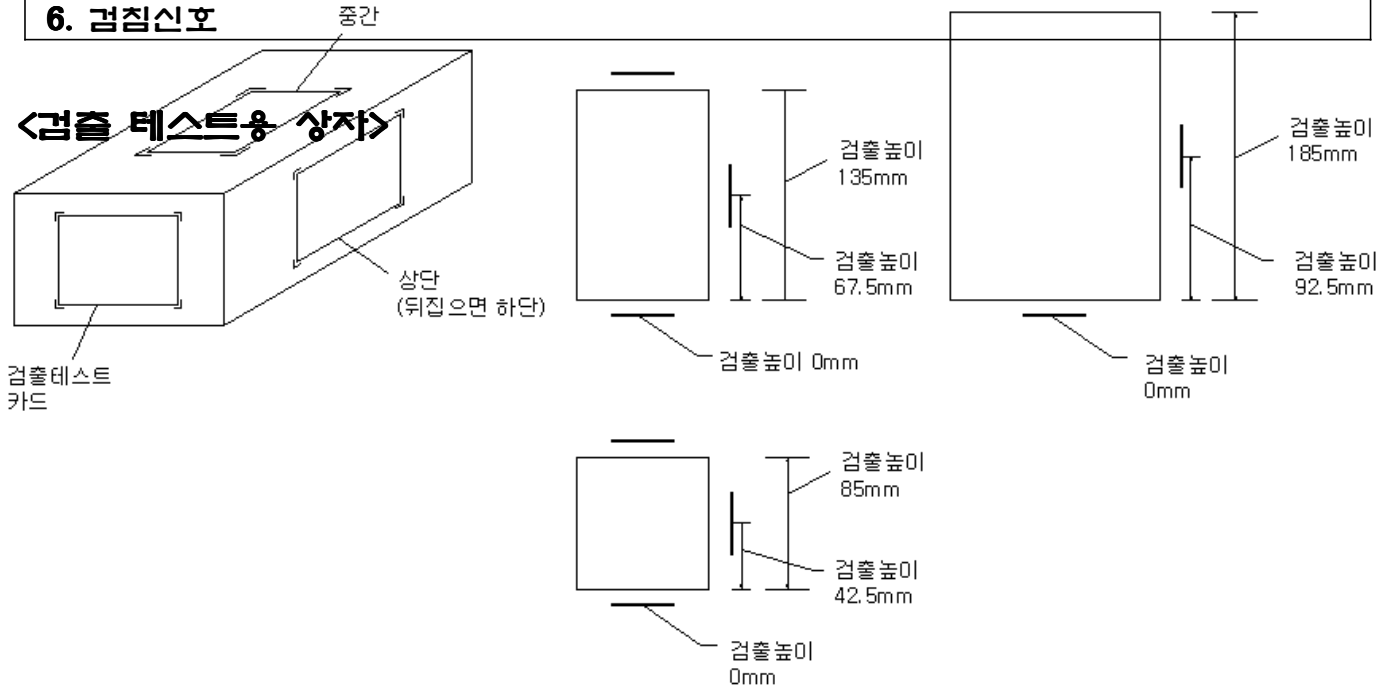

5. 작동 전 셋팅 방법

(1) 검출감도 조절 방법

감도 조절 볼륨을 10에 놓고 동작버튼을 눌러 공회전 시켜본다. 이때 부저가 울리면 감도가 지나치게 높음을 의미하므로 감도를 조금 낮추면서 컨베이어 벨트를 작동시킨다. 부저가 울리지 않는 감도에서 테스트용 상자에 테스트 볼을 끼워 검출테스트를 한다. 테스트 상자의 위치를 바꾸어가면서 테스트 했을 때 모두 정상적으로 검침이 되면 감도 조절이 완료된 상태이다.

(2) 옵션 기능 스위치

이 스위치는 옵션 기능 주문시 사용하기 위해 남겨둔 스위치 이므로 일반적으로는 사용하지 않습니다.

(3) 피검출물 리턴 스위치

이 스위치를 ON에 놓으면 검출시 부저소리와 함께 컨베이어 벨트가 멈추고, OFF에 놓으면 검출시 부저소리와 함께 컨베이어 벨트가 반대로 돌아 피검출물이 투입위치로 되돌아옵니다.

6. 작동 방법

- (a) 전원 스위치를 누릅니다.
- (b) 동작 스위치를 누릅니다.
- (c) 검출하고자 하는 제품을 컨베이어 위에 올려놓습니다.
- (d) 바늘 등이 검출되면 컨베이어벨트가 멈추거나, 반대로 작동한 후 멈추므로 계속해서 사용하려면 동작스위치를 다시 누릅니다.

7. 유지 및 보수 방법

(1) 벨트 슬림 조절 방법

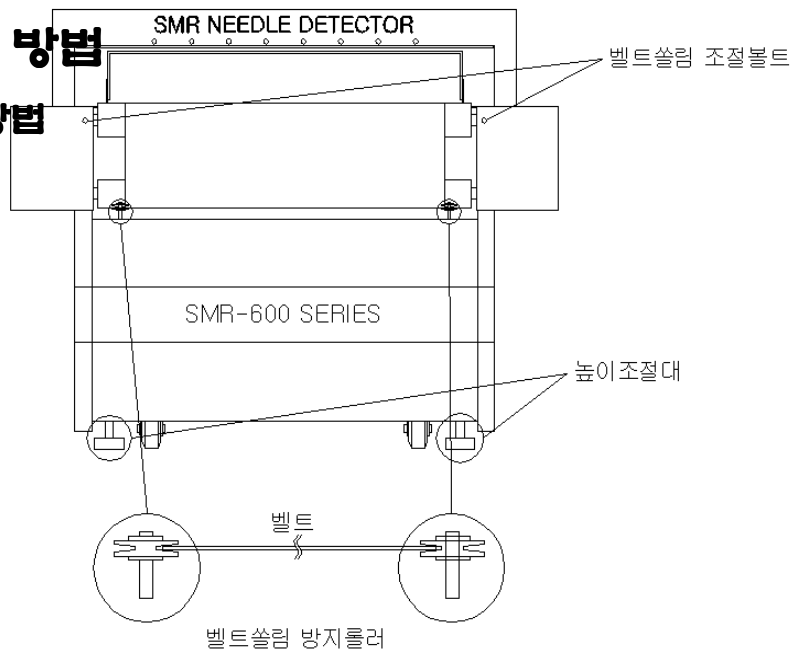

- (a) 벨트쏄림 조절볼트(6M 렌지)를 이용해서 컨베이어 벨트를 느슨하게 풀어 줍니다.
- (b) 벨트쏄림 방지롤러에 있는 홈에 벨트를 끼운 상태에서 벨트쏄림 조절볼트를 아주 조금씩 감으면서 장력을 맞춥니다.
- (c) 검침기를 작동시켜 10분 정도 벨트를 공회전 시켜본다. 그 결과 벨트가 벨트쏄림 방지롤러를 벗어나지 않으면 조절이 끝난 것입니다.
- (d) 만약 벨트가 오른쪽으로 이동해가면 오른쪽에 있는 벨트쏄림 조절볼트를 천천히 조금씩 감아주고 왼쪽에 있는 조절볼트를 풀어주면서 장력을 맞추어 줍니다. 이 상태에서 벨트를 공회전 시켰을 때 쏄림 없이 균형있게 돌아가면 조절이 끝난 것입니다. 만약 벨트가 다시 왼쪽으로 쏄리는 현상이 생기면 반대의 방법으로 왼쪽 조절볼트를 천천히 감아주고 오른쪽 조절볼트를 풀어줍니다.

(2) 벨트 및 기계 청소 방법

모터 및 전원 스위치를 OFF시키고 전원 코드를 콘센트에서 분리시킨 후 부드러운 천(타올)으로 약간의 습기(물) 또는 비눗물 등을 묻혀서 닦아주고 심하게 오염된 부위는 알코올을 약간 묻혀서 가볍게 문질러 닦습니다.

 CONVEYOR BELT 전체를 청소하고자 할 때에는 반드시 전원을 끄고 천을 CONVEYOR BELT 위에 가볍게 누른 후에 CONVEYOR BELT를 손으로 조금씩 돌려가면서 전체를 청소하세요.

주의 : 컨베이어 벨트가 돌아가는 상태에서 벨트청소를 하게 되면 사고가 발생할 수 있으므로 반드시 전원을 끈 상태에서 청소를 하십시오.

컨베이어 벨트는 쉽게 오염되고 이물질이 많이 묻을 수 있으므로 항상 청결을 유지해야 오동작을 방지할 수 있습니다.

검침기에 아무것도 올리지 않고 작동을 시켰는데도 불구하고 일정한 위치에서 주기적으로 검출표시 신호와 함께 램프에 불이 들어오는 것은 컨베이어벨트에 철성분이 있는 이물질이 끼어 있음을 의미하므로 전원을 끄고 손으로 벨트를 돌리면서 컨베이어 벨트를 세심하게 청소해주세요.

주의 : 벨트 표면에 비눗물이나 수분이 남아 있으면 벨트가 쉽게 더러워집니다. 또한 신나, 벤젠, 아세톤 등 자극성이 강한 물질과 과다한 수분(물)등은 벨트를 손상시키거나 변형시키는 원인이 되므로 사용을 금하여 주세요.

8. 품질보증

본 검침기의 품질보증기간은 계약일로부터 1년입니다.

당사의 직원이 아닌 타인의 임의적인 분해 또는 수리 등의 행위로 인하여 발생하는 사고 또는 부상에 대해서는 당사가 책임지지 않습니다.

사용 중에 문제점이 발견되거나 불편한 사항이 있으시면 언제든지 당사로 전화 주십시오. 최대한 빠른 시간 안에 처리해 드리겠습니다.

품질보증기간 이후에 발생하는 A/S에 대해서는 그 비용이 청구됩니다. 이점 유념하시기 바랍니다.

▲ A/S 문의

본사 : 부산광역시 금정구 금사동 37-10 보림팩토피아 501호

TEL: 051-526-3410

FAX: 051-526-3610

